



Plataforma elevadora porta persona DFSK



La nueva PLATAFORMA PORTAPERSONAS DFSK, mediante la combinación de pequeño tamaño, facilidad de uso y una versatilidad sin igual, todo ello sin comprometer la confianza y seguridad que caracteriza a todas nuestras versiones de carrocería para cualquier tipo de trabajo. El uso de nuevos materiales ha hecho posible la construcción de estas plataformas que permite a los usuarios trabajos en altura en cualquier circunstancia.



- Altura de trabajo 14 metros
- Radio de trabajo max. con 200kg. 6,5 m.
- Cesta en aluminio
- Capacidad 200 Kg. (incluidas 2 personas)
- Brazo articulado único en su segmento y tramo final telescópico
- Cuadro de arranque/parada del motor (desde la cesta)
- Controles hidráulicos desde la cesta de trabajo. Control de emergencia desde suelo
- Posibilidad de realizar varios movimientos al mismo tiempo con gran precisión.
- Construida completamente aisladas respecto a la humedad, la lluvia, altas temperaturas...
- Nivelación automática de la cesta

Parámetros Técnicos

Nº Plazas / Nº Puertas	2
Dimensiones	2
Largo/Ancho/Alto	4*1655*2360
Distancia entre Ejes (mm)	3050
Capacidad Depósito Combustible	55lt
Capacidad de Carga Máxima (Kg)	200
Peso Bruto Total (Kg)	2100

Seguridad

Cinturones de Seguridad 3 Puntos	Si
Sistema de Deformación Programada	Si
Apoyacabezas	Si
Barra de Acero Laterales Antinieblas	Si
Del/Tras	Si

Dirección

Tipo (Opcional)	Dirección Asistida
Radio de Giro	5,2mt

Suspensión

Delantera	Mac-Pherson
Trasera	Ballestas Reforzadas Dong-Feng

Transmisión

Manual de 5 Velocidades
Tracción Trasera

Frenos

Delanteros	Disco
Traseros	Tambor

Neumáticos

Radiales 185 R14

Rendimiento

Velocidad	120 km/h
Consumo estimado	~ 7,5 lt/100

Motor

Marca y Modelo	DongFeng DK15-06	OPCIONAL BI-FUEL GLP AUTO GAS
Cilindrada	1500 c.c.	
Potencia	74 Kw / 100 CV	

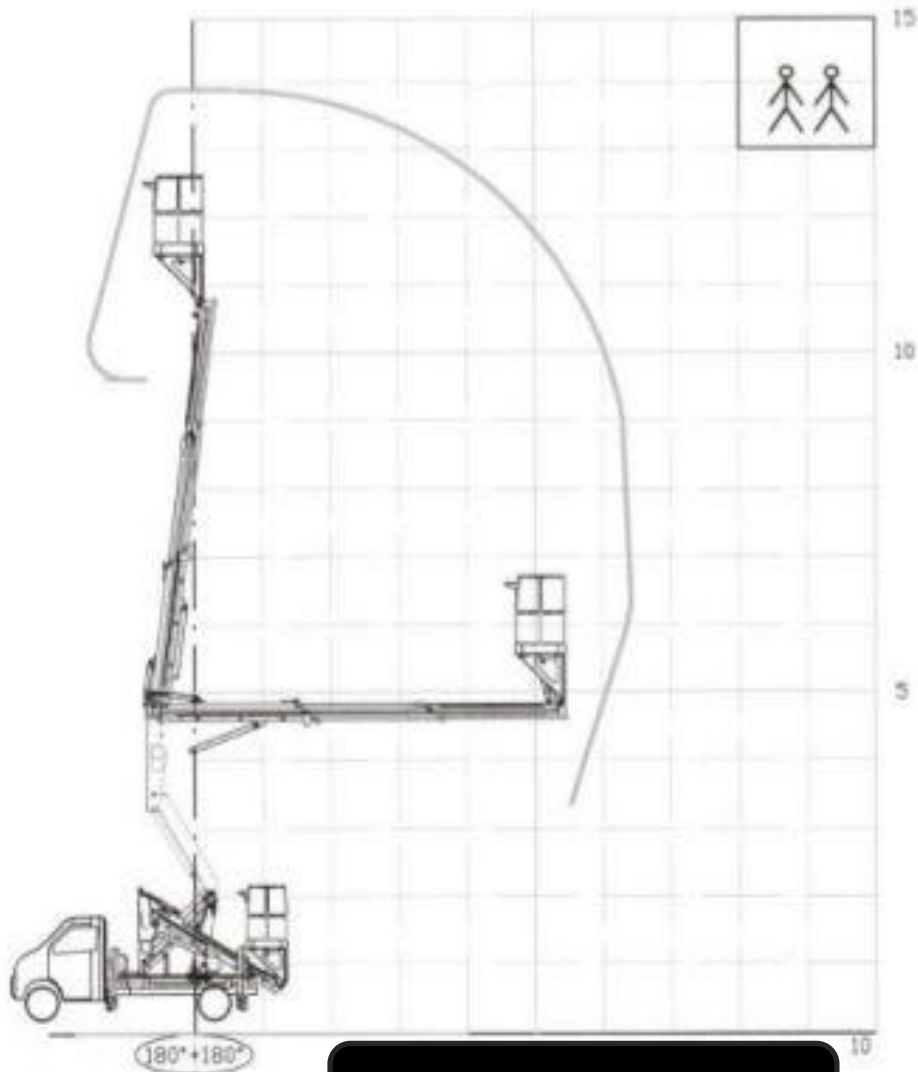
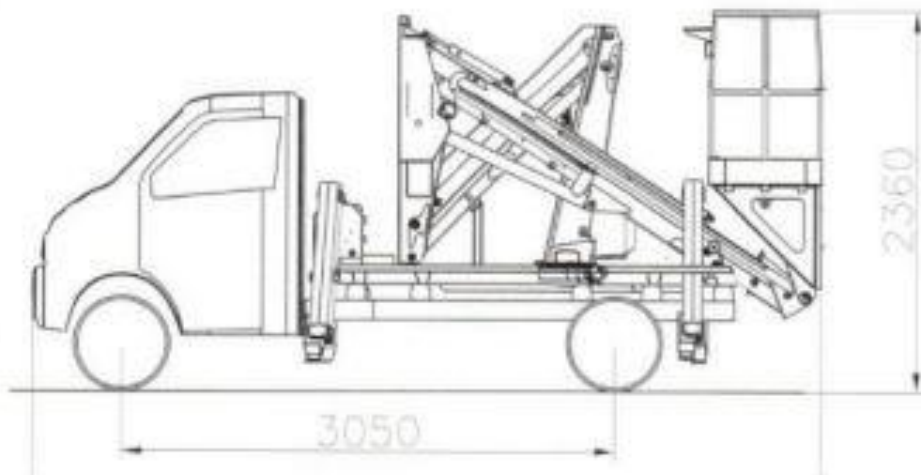

 MOTOR NORTE S.R.L.

WWW.MOTORNORTE.COM.AR